



クレーン付トラック

2t/4t

運免

09

車両・高所作業車

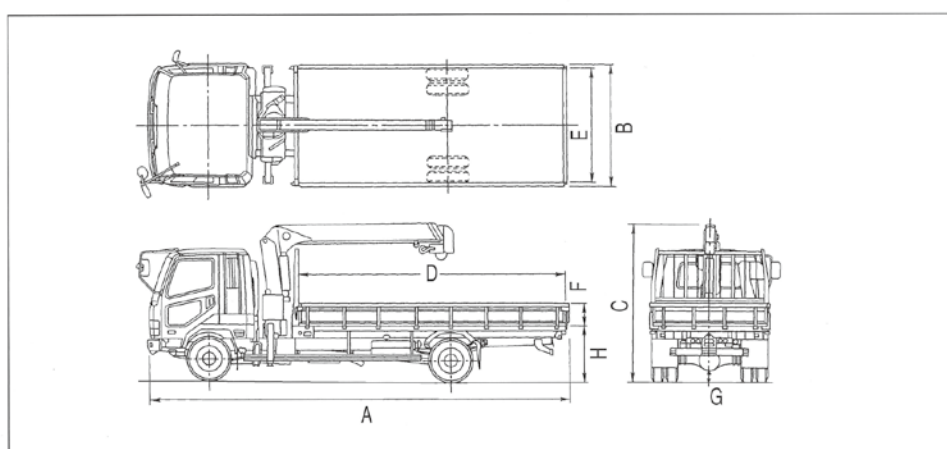

油圧シヨベル

アタッチメント類

整地・運搬・積込・転圧機械

コンプレッサー・エア工具

発電機・ウェルダー

ポンプ類

バイブレーター類

小型機械・工具類

車両・高所作業車

クレーン

ハウス・トイレ・備品

資材類

資料

品目コード	R-UC00200000		R-UC00400000
クラス呼称	2t		4t
メーカー	いすゞ		
型式	TKG-XZU650M	TPG-NKR85AR	TKG-FRR90S2
ブーム段数/クレーン格納	3段/後方格納		4段/後方格納
クレーン性能表	①		③
最大積載量 (kg)	2,000	2,000	2,500
車両寸法 (mm)	A 全長	6,030	8,150
	B 全幅	1,940	2,260
	C 全高	2,540	3,050
荷台寸法 (mm)	D 長	3,730	5,500
	E 幅	1,790	2,140
	F 高	380	400
G 最低地上高 (mm)	175	190	185
H 床面上高 (mm)	980	1,015	1,090
車両重量 (kg)	3,480	3,560	5,370
車両総重量 (kg)	5,645	5,725	7,980
乗車定員 (名)	3	3	2
最小回転半径 (m)	6.8	6.3	6.9
総排気量 (L)	2.99	2.999	5.19
最高出力 (kW [PS]/rpm)	100 [136]/2,500	110 [150]/2,800	154 [210]/2,400
最大トルク (N·m [kgf·m]/rpm)	390 [40.0]/1,400	375 [38.2]/2,800	706 [72.0]/2,400
トランスミッション	MT	MT	MT
使用燃料	軽油	軽油	軽油
燃料タンク容量 (L)	80	100	100

*仕様表の各値は、車両により多少異なります。又、予告なく変更する場合があります。ラジコン仕様車の設定もごさいます。(オプション)

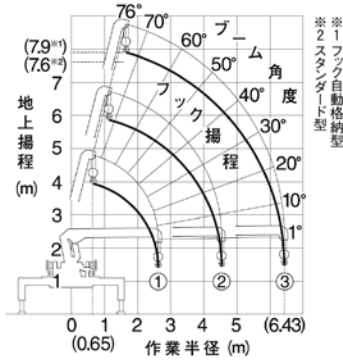

クレーン性能表① : UR-V263(2.63t×1.6m)

空車時定格総荷重 (フックなど吊り具の質量(30kg)を含む)

【単位:t】

作業半径(m)	0.65~1.6	1.8	2.0	2.5	3.0	3.5	4.0	5.0	5.5	6.4
使用ブーム										
①、①+②	2.63	2.23	2.03	1.53	1.18	0.88	0.73	0.58(4.55m)		
①+②+③			1.23(2.80m)		1.13	0.88	0.68	0.48	0.43	0.35

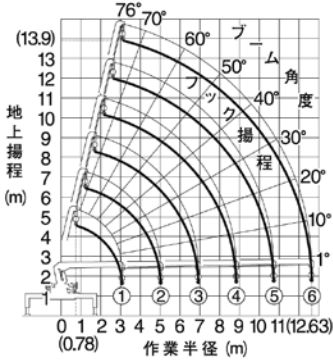

クレーン性能表② : UR-U263(2.63t×1.6m)

空車時定格総荷重 (フックなど吊り具の質量(30kg)を含む)

【単位:t】

作業半径(m)	0.65~1.6	1.8	2.0	2.5	3.0	3.5	4.0	5.0	5.5	6.4
使用ブーム										
①、①+②	2.63	2.23	2.03	1.53	1.18	0.88	0.73	0.58(4.55m)		
①+②+③			1.23(2.80m)		1.13	0.88	0.68	0.48	0.43	0.35

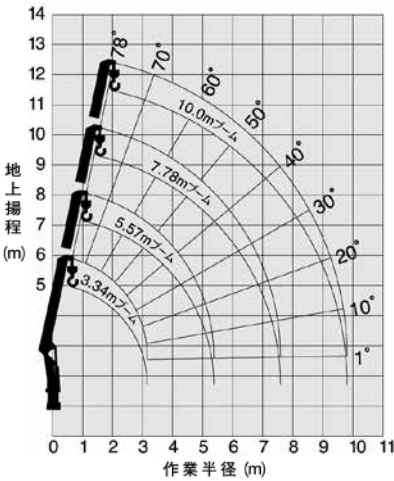

クレーン性能表③ : TM-ZE304(2.93t×2.6m)

空車時定格総荷重 (フックなど吊り具の質量(30kg)を含む)

【単位:t】

作業半径(m)	2.4以下	2.6	3.0	3.5	4.0	4.5	5.0	5.37
使用ブーム								
①、①+②	2.93	2.93	2.08	1.58	1.23	0.98	0.83	0.78

作業半径(m)	2.7以下	3.2	3.5	4.0	4.5	5.0	5.5	6.0	6.5	7.0	7.58
使用ブーム											
①+②+③	2.33	1.83	1.58	1.23	0.98	0.83	0.73	0.63	0.53	0.50	0.45

作業半径(m)	4.0以下	5.0	6.0	7.0	8.0	9.0	9.8
使用ブーム							
①+②+③+④	1.03	0.83	0.63	0.48	0.4	0.35	0.33

- (注) 1. 上記の性能表は、水平堅土上にアウトリガーを最大に張出したときの値です。従って、アウトリガー中間及び、最小張出し時の性能は本表より低下します。
 2. 車両により架装しているクレーンが異なりますので、ご使用前に必ず実装されているクレーンの性能をご確認ください。

クレーン付トラック使用上のご注意



■アウトリガー張出し幅によって変化する作業性能

クレーン付トラックの安定度は、アウトリガーの張出し幅が広いほど高く、狭くなるほど低下します。空車時定格総荷重の性能はキャブバック架装のアウトリガーを最大に張出したときの後方・側方吊りの値です。中間張出し及び、最小張出し状態では性能がこれより低下します。通常のクレーン作業では、最大に張出した状態で作業してください。

■作業領域によって異なる作業性能

前方吊りとは、クレーン旋回中心とアウトリガー受け皿の中心を結ぶ線からトラック運転室側でのクレーン作業をいい、空車時定格総荷重表に表記されている数値の25%以下で作業を行ってください。

後方吊りとは、クレーン旋回中心と後輪中心を結ぶ線の内側になります。

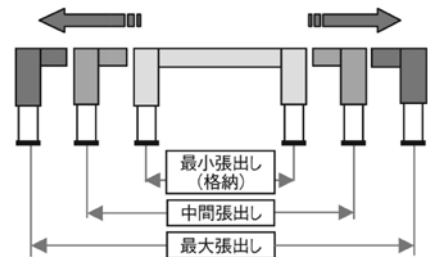

キャブバック架装時

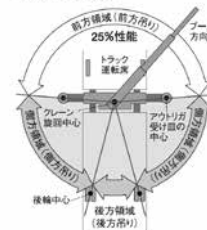

油圧シヨベル

アタッチメント類

整地・運搬・積込・転圧機械

コンプレッサー・エア工具

発電機・ウェルダ

ポンプ類

パイプレータ類

小型機械・工具類

車両・高所作業車

クレーン

ハウス・トイレ・備品

資材類

資料