

高所作業車 (トラックマウント型重荷重式)

9.9 ~ 16m

特教 技 運免



09

車両・高所作業車

油圧 ショベル

アタッチメント類

整地・運搬・積込・転圧 機械

コンプレッサー・エア工具

発電機・ウェルダ

ポンプ類

バイブレーター類

小型機械・工具類

車両・高所作業車

クレーン

ハウス・トイレ・備品

資材類

資料



AT-120SR

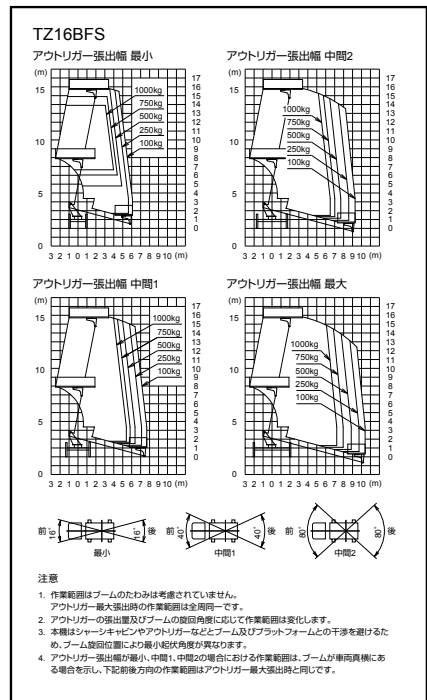
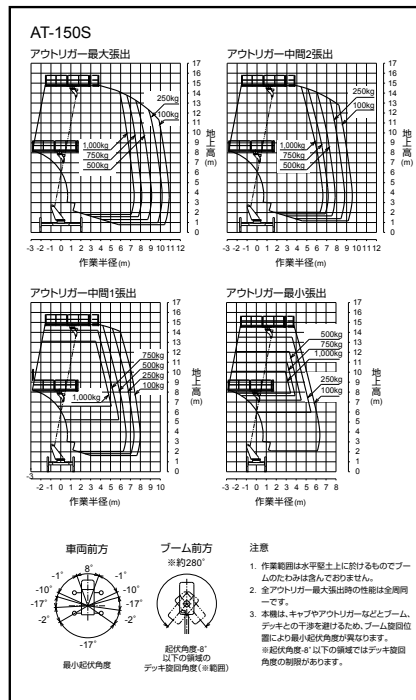
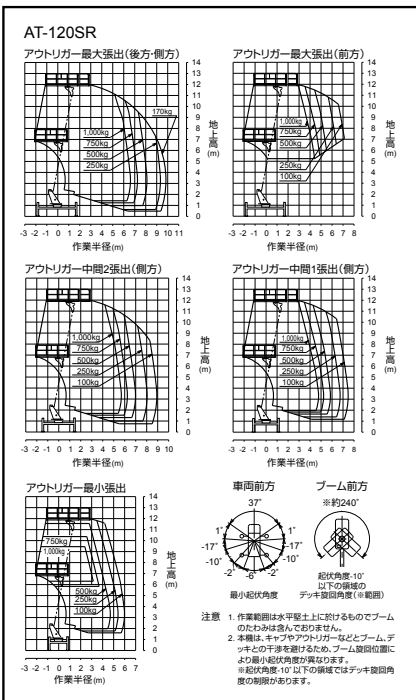
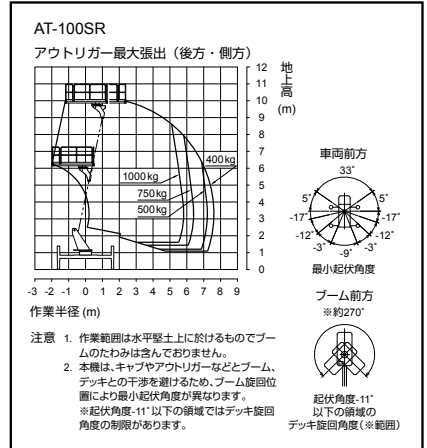
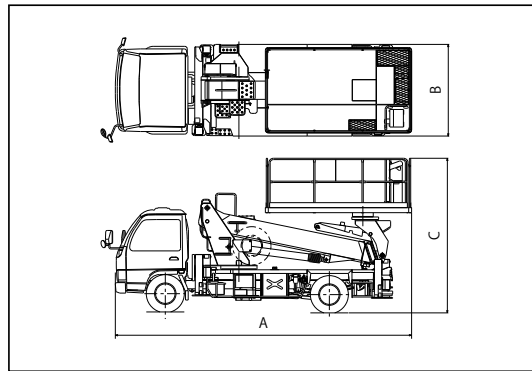

品目コード		R-HW09909000	R-HW01209000	R-HW01509000	R-HW01609000
クラス呼称		重荷重式 9.9m		重荷重式 12m	重荷重式 16m
メーカー		タダノ			
型式		AT-100SR	AT-120SR	AT-150S-2	TZ16BFS
デッキ	積載荷重 (kg)	1,000	1,000	1,000	1,000
	内寸法 (幅×奥行×高さ/mm)	1,550 × 2,500 × 910	1,750 × 3,000 × 1,010	1,940 × 4,600 × 1,010	1,940 × 4,400 × 1,020
	最大地上高 (m)	9.9	12	14.8	15.7
	最大作業半径 (m)	7.6 (400kg 積載時)	9.8 (170kg 積載時)	10.9 (100kg 積載時)	7.23 (1,000kg 積載時)
ブーム旋回	長さ (m)	3.05 × 6.85m	3.715 ~ 8.885	4.6 ~ 11.3	4.34 ~ 12.32
	起伏角度 (度)	-17 ~ 78	-17 ~ 78	-17 ~ 79	-15 ~ 79
	旋回角度 (度)	360 (全旋回)	360 (全旋回)	360 (全旋回)	360 (全旋回)
アウトリガー張出幅 (mm)		1,490 ~ 3,200	1,670 ~ 3,480	1,830 ~ 4,100	1,870 ~ 4,100
車両クラス (t)		2	3	3.5	3.5
車両寸法 (mm)	A 全長	5,160	6,100	6,645	6,450
	B 全幅	1,690	1,880	2,070	2,100
	C 全高	2,980	3,200	3,570	3,570
車両総重量 (kg)		6,285	7,065	7,255	7,815

※仕様表の各値は、車両により多少異なります。又、予告なく変更する場合があります。