



# ダンプカー

2t/3t/3t (4WD)

運免

09

車両・高所作業車

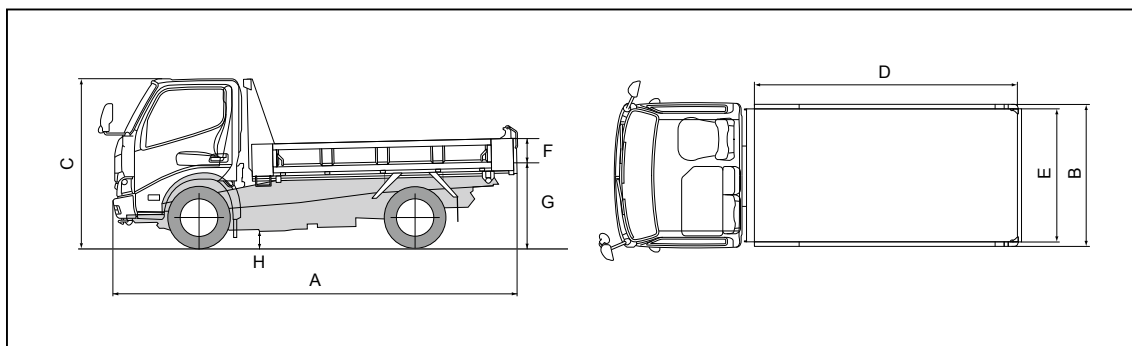

油圧シヨベル

アタッチメント類

整地・運搬・積込・転圧機械

コンプレッサー・エア工具

発電機・ウエルダー

ポンプ類

パイプレーター類

小型機械・工具類

車両・高所作業車

クレーン

ハウス・トイレ・備品

資材類

資料

品目コード	R-DP00200000		R-DP00300000		R-DP0030D000	
クラス呼称	2t		3t		3t (4WD)	
メーカー	いすゞ	日野	いすゞ	日野	いすゞ	
型式	TPG-NJR85AD	TKG-XZC630T	TPG-NKR85AD	TKG-XZU630T	TDG-NKS85AN	
最大積載量 (kg)	2,000	2,000	3,000	3,000	3,000	
車両寸法 (mm)	A 全長	4,690	4,680	4,690	4,680	4,690
	B 全幅	1,690	1,690	1,690	1,690	1,700
	C 全高	1,980	1,980	1,980	1,980	1,980
荷台寸法 (mm)	D 長	3,050	3,050	3,050	3,050	3,050
	E 幅	1,600	1,600	1,600	1,600	1,600
	F 高	320	320	370	370	370
G 最低地上高 (mm)	190	170	190	175	155	
H 床面地上高 (mm)	955	975	970	975	860	
車両重量 (kg)	2,730	2,820	2,820	2,920	3,030	
車両総重量 (kg)	4,895	4,985	5,985	6,085	6,195	
乗車定員 (名)	3	3	3	3	3	
最小回転半径 (m)	4.5	5.2	4.5	5.2	5.1	
総排気量 (L)	2.99	4.00	2.99	4.00	2.99	
最高出力 (kW [PS]/rpm)	110 [150]/2,800	100 [136]/2,500	110 [150]/2,800	100 [136]/2,500	110 [150]/2,800	
最大トルク (N·m [kgf·m]/rpm)	375 [38.2]/2,800	390 [40.0]/1,400	375 [38.2]/2,800	390 [40.0]/1,400	375 [38.2]/2,800	
トランスミッション	MT	MT	MT	MT	MT	
使用燃料	軽油	軽油	軽油	軽油	軽油	
燃料タンク容量 (L)	75	80	75	80	63	

※仕様表の各値は、車両により多少異なります。又、予告なく変更する場合があります。

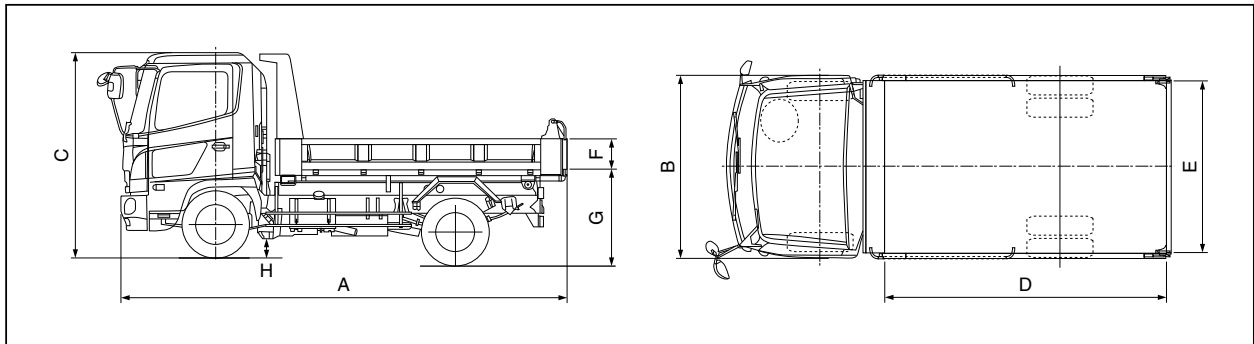

油圧  
ショベル

アタッチ  
メント類

整地・運搬・  
積込・転圧  
機械

コンプ  
レッサー・  
エア工具

発電機・  
ウェルダ-

ポンプ類

パイプ  
レータ-類

小型機械・  
工具類

車両・  
高所  
作業車

クレーン

ハウス・  
トイレ・  
備品

資材類

資料

品目コード	R-DP00400000	R-DP00400100
クラス呼称	4t	
メーカー	いすゞ	日野
型式	TKG-FRR90S2	TKG-FC9JCAA
最大積載量 (kg)	3,650	3,650
車両寸法 (mm)	A 全長	5,430
	B 全幅	2,200
	C 全高	2,480
荷台寸法 (mm)	D 長	3,400
	E 幅	2,060
	F 高	320
G 最低地上高 (mm)	185	190
H 床面地上高 (mm)	1,095	1,105
車両重量 (kg)	4,180	4,180
車両総重量 (kg)	7,995	7,995
乗車定員 (名)	3	3
最小回転半径 (m)	4.5	4.6
総排気量 (L)	5.12	5.12
最高出力 (kW [PS]/rpm)	154 [210]/2,400	155 [210]/2,300
最大トルク (N·m [kgf·m]/rpm)	706 [72.0]/2,400	706 [72.0]/1,600
トランスミッション	MT	MT
使用燃料	軽油	軽油
燃料タンク容量 (L)	100	100

※仕様表の各値は、車両により多少異なります。又、予告なく変更する場合があります。