



08

小型機械・工具類

油圧シヨベル

アタッチメント類

整地・運搬・積込・転圧機械

コンプレッサー・エア工具

発電機・ウェルダ

ポンプ類

パイプレータ類

小型機械・工具類

車両・高所作業車

クレーン

ハウス・トイレ・備品

資材類

資料

ハンドパレット

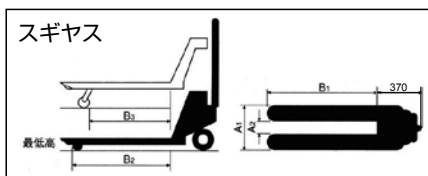

CPW-15L-107

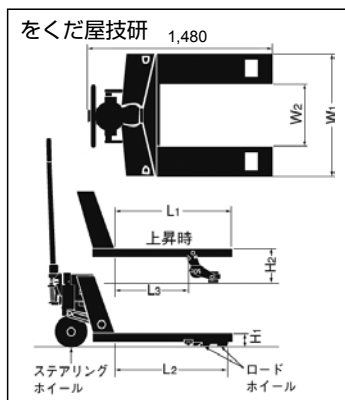

品目コード	R-FK01502000	R-FK01502001	R-FK02502000
クラス呼称	1.5t	1.5t 横移動兼用型	2.5t
メーカー	スギヤス	をくだ屋技研	スギヤス
型式	BM-15M	CPW-15L-107	BM-25M
能力 (kg)	1,500	1,500	2,500
最低位 (mm)	80	(H1) 80	80
最高位 (mm)	200	(H2) 205	200
寸法 (mm)	外幅	(A1) 520	(W1) 685
	内幅	(A2) 214	(W2) 345
	長さ	(B1) 1,070	(L1) 1,070
	長さ	(B2) 955	(L2) 1,045
概算質量 (kg)	70	79	80

リフト台車



LT-H550-9L

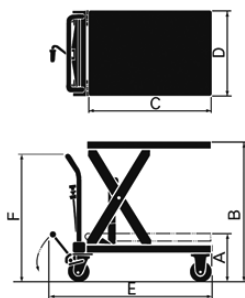

品目コード	R-RG2502E000	R-RG5502E000
クラス呼称	250kg	550kg
メーカー	をくだ屋技研	
型式	LT-H250-8	LT-H550-9L
最大積載質量 (kg)	250	550
最低位 A (mm)	245	330
最高位 B (mm)	850	980
テーブル寸法 C × D (mm)	800 × 500	900 × 600
寸法 [E × D × F] (mm)	1,050 × 500 × 845	1,150 × 600 × 900
車体質量 (kg)	47	83

土砂バケツ



LB-1

品目コード	容量	仕様	メーカー	型式	寸法(mm)			質量 (kg)
					D	H	H ₁	
R-RG01041000	0.1m ³	回転式	ノセ技研	LB-1	580	505	800	29

品目コード	容量	仕様	メーカー	型式	寸法(mm)						質量 (kg)
					L	L ₁	W	W ₁	H	H ₁	
R-RG05039000	0.5m ³	底開型	ノセ技研	OB-5	810	575	990	900	935	1,430	240
R-RG10039000	1.0m ³			OB-10	1,010	725	1,260	1,150	1,150	1,770	385

※使用後は必ず水洗いをしてください。極度な汚れ、付着があれば別途ケレン費を請求させていただきます。

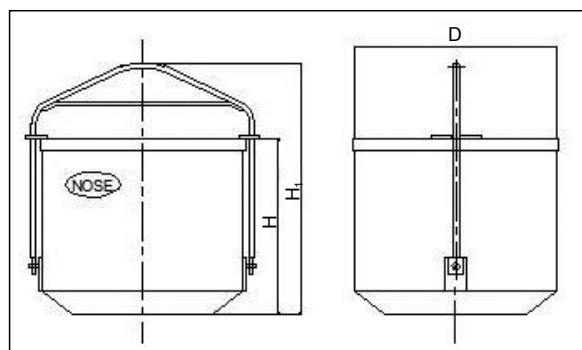

LB-1

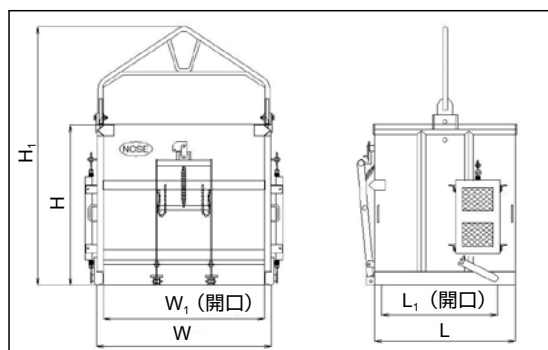

OBシリーズ