



01

超小旋回型油圧ショベル

7～13トンクラス

技

NETIS登録番号

CG-100015-VE: SK75UR-5 / SK80UR-6 / SK80UR-6E / SK130UR-5

KK-100065-VE: SK75UR-5 / SK80UR-6 / SK80UR-6E / SK130UR-5



SK80UR

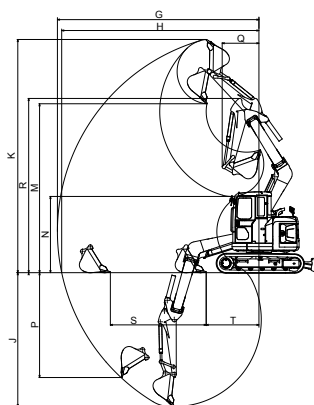
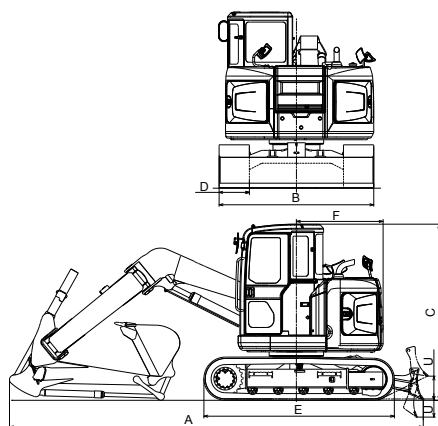

品目コード		R-SH02502***			R-SH04502***						
クラス呼称		0.25m ³			0.45m ³						
メーカー		KOBELCO									
型式		SK75UR-5	SK80UR-6	SK80UR-6E	SK130UR-5						
標準バケット容量	(m ³)	0.28	0.28		0.45						
標準バケット幅	(mm)	750	750		910						
運転質量	(kg)	8,270	8,120		13,800						
外形 寸法 (mm)	A 全長	6,170	6,150		7,430						
	B 全幅	2,320	2,300		2,490						
	C 全高	2,670	2,620		2,810						
	D シュー幅	450	450		500						
	E クローラー長さ	2,860	2,830		3,580						
	F 後端旋回半径	1,290	1,290		1,490						
	旋回時後端はみ出し量	130	140		245						
エンジン定格出力	(kW [PS]/min ⁻¹)	41.0 [55.7]/2,200	41.0 [55.7]/2,200	41.0 [55.7]/2,000	73.9 [100.0]/2,000						
使用燃料		軽油		軽油		軽油					
燃料タンク容量	(L)	120	120		190						
尿素水タンク容量	(L)	—	—		33.9						
性能	旋回速度	(min ⁻¹)	11.5		11.5		11.0				
	走行速度	(km/h)	5.3/2.8		5.3/2.6		5.6/3.4				
	最大掘削力	バケット (kN) [kgf]	52.5 [5,360]		52.5 [5,350]		88.7 [9,050]				
		アーム (kN) [kgf]	40.0 [4,080]		40.0 [4,080]		61.8 [6,300]				
	登坂能力	(%) [度]	70 [35]		70 [35]		70 [35]				
接地圧	(kPa) [kgf/cm ²]	37.0 [0.38]		36.5 [0.37]		43.0 [0.44]					
ブレード幅×高さ	(mm)	2,320 × 460		2,300 × 460		2,490 × 575					
ブームオフセット量	(mm)	左 1,050 右 1,330		左 1,030 右 1,340		左 1,170 右 1,180					
作動 範囲 (mm)	オフセット状態 (最大)	左オフセット	中立時	右オフセット	左オフセット	中立時	右オフセット	左オフセット	中立時	右オフセット	
	G 最大掘削半径	6,170	6,550	5,860	6,110	6,480	5,780	7,150	7,570	7,140	
	H 床面最大掘削半径	6,000	6,390	5,680	5,970	6,340	5,620	6,980	7,410	6,970	
	J 最大掘削深さ ^{*1}	3,830	4,210	3,520	3,940	4,300	3,600	4,420	4,820	4,410	
	K 最大掘削高さ ^{*1}	7,370	7,710	7,090	7,180	7,500	6,880	8,140	8,510	8,120	
	M 最大ダンプ高さ ^{*1}	5,310	5,640	5,030	5,110	5,430	4,810	5,720	6,090	5,700	
	N 最小ダンプ高さ ^{*1}	2,170	2,510	1,900	2,130	2,450	1,830	2,170	2,540	2,160	
	P 垂直掘削深さ ^{*1}	2,970	3,320	2,670	3,020	3,370	2,700	3,040	3,380	3,030	
	Q 最小旋回半径	1,490	1,200	2,110	1,420	1,220	2,040	1,680	1,410	1,960	
	R 最小旋回時高さ ^{*1}	5,420	5,760	5,150	5,280	5,600	4,980	6,150	6,530	6,140	
	水平掘削距離	S ストローク	3,250	3,220	3,260	3,100	3,080	3,110	3,770	3,750	3,770
		T 最小時	1,200	1,610	880	1,310	1,700	960	1,390	1,820	1,370
	U ドーザー昇降量上/下		355/245			360/250			490/535		

*1はシュー突起を含みません。

(注) 油圧ショベルの標準バケット容量は新JIS表示で記載しております。

(注) バケット幅はサイドカッターを含みます。

(注) 仕様表の数値はキャブ・鉄クローラー仕様の値です。