

標準型ハイブリッドショベル

20トンクラス

技



01

油圧ショベル

NETIS登録番号

TH-120029-VR: SK200H-9 / SK200H-10
KK-100065-VE: SK200H-9 / SK200H-10



SK200H-10

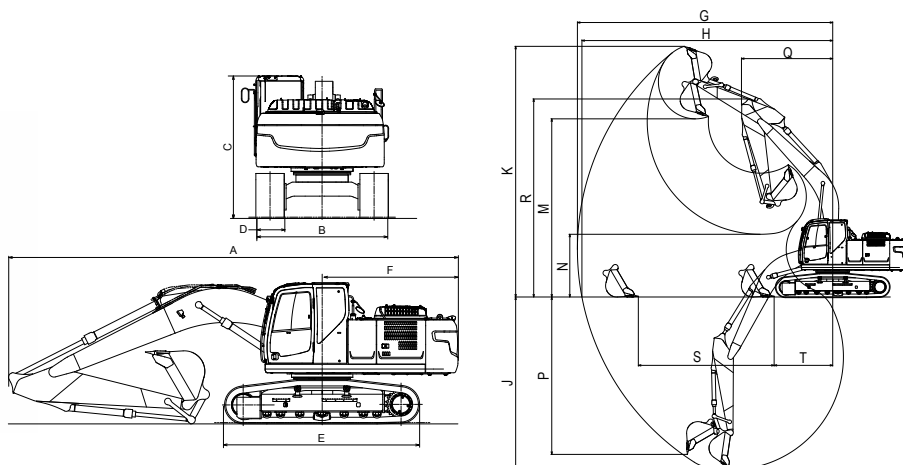

品目コード		R-SH07010***		
クラス呼称		0.7m ³ ハイブリッド		
メーカー		KOBELCO		
型式		SK200H-9	SK200H-10	
標準バケット容量	(m ³)	0.8	0.8	
標準バケット幅	(mm)	1,160	1,160	
運転質量	(kg)	20,400	21,200	
外形 寸法 (mm)	A 全長	9,560	9,600	
	B 全幅	2,800	2,800	
	C 全高	3,030	3,010	
	D シュー幅	600	600	
	E クローラー長さ	4,170	4,170	
	F 後端旋回半径	2,860	2,910	
	旋回時後端はみ出し量	1,460	1,510	
エンジン定格出力	(kW [PS]/min ⁻¹)	117 [159]/2,000	119 [162]/2,000	
使用燃料		軽油	軽油	
燃料タンク容量	(L)	370	320	
発電電動機定格出力	(kW/min ⁻¹)	4.5/2,000	25/1,880	
ハイブリッド機構	動力用主電源	電気二重層キャパシター	リチウムイオンバッテリー	
	発電電動機	三相交流同期形永久磁石式	三相交流同期形永久磁石式	
	旋回電動機	三相交流同期形永久磁石式	三相交流同期形永久磁石式	
性能	旋回速度	(min ⁻¹)	11.4	12.7
	走行速度	(km/h)	5.2/3.1	6.0/3.6
	最大掘削力	バケット (kN) [kgf]	#1 143 [14,600]	#3 143 [14,600]
		アーム (kN) [kgf]	#2 102 [10,400]	#4 102 [10,400]
	登坂能力	(%) [度]	70 [35]	70 [35]
接地圧	(kPa) [kgf/cm ²]	46 [0.47]	47 [0.48]	
作動 範囲 (mm)	G 最大掘削半径	9,900	9,900	
	H 床面最大掘削半径	9,730	9,730	
	J 最大掘削深さ	6,700	6,700	
	K 最大掘削高さ	9,720	9,720	
	M 最大ダンプ高さ	6,910	6,910	
	N 最小ダンプ高さ	2,430	2,430	
	P 垂直掘深さ	6,100	6,100	
	Q 最小旋回半径	3,540	3,550	
	R 最小旋回時高さ	7,680	7,680	
	水平掘削距離	S ストローク	5,270	5,270
T 最小時		2,270	2,270	

#1 パワーアップ時 157 [16,000] #2 パワーアップ時 112 [11,400] #3 パワーアップ時 157 [16,000] #4 パワーアップ時 112 [11,400]

(注) 油圧ショベルの標準バケット容量は新JIS表示で記載しております。

(注) バケット幅はサイドカッターを含みます。

(注) 仕様表の数値は鉄クローラー仕様の値です。

油圧
ショベル

アタッチ
メント類

整地・運搬・
積込・転圧
機械

コンブ
レッサ-・
エア工具

発電機・
ウェルダ-

ポンプ類

ハイブ
レ-ター類

小型機械・
工具類

車両・
高所
作業車

クレーン

ハウス・
トイレ・
備品

資材類

資料