



03

スキッドステアローダー

(0.14m³クラス)

特教

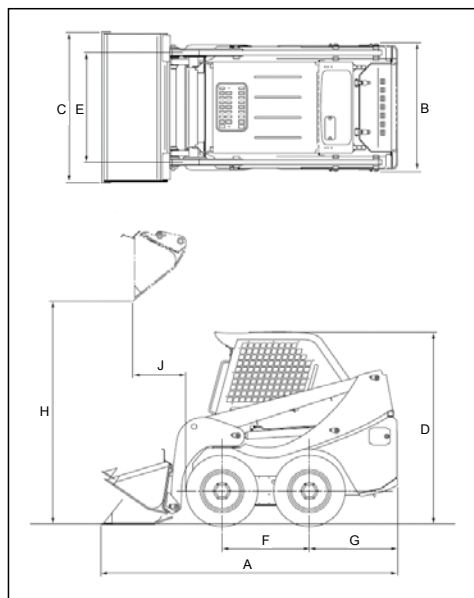

品目コード	R-SL01400000	
メーカー	ユニキャリア	
型式	703	
バケット容量	(m ³)	0.14
自重	(kg)	1,070
最大荷重	(kg)	350
常用荷重	(kg)	270
ブーム上昇時間 (負荷)	(秒)	5.0
バケット前傾時間	(秒)	2.6
走行速度 (前進・後進とも)	(km/h)	0 ~ 9.0
最大けん引力 (負荷)	(kN) [kgf]	9.8 [1,000]
最小旋回半径 (バケット最外部)	(mm)	1,665
寸法 (mm)	A 全長 (バケット地上)	2,515
	B 全幅 (車体)	895
	C 全幅 (バケット)	900
	D 全高 (バケット地上)	1,770
	E トレッド (前・後輪)	740
	F ホイールベース	720
	G リアオーバーハング	720
	最低地上高	155
	H ダumpingクリアランス	1,815
	J ダumpingリーチ	470
エンジン	名称	クボタ D782
	定格出力 (kW [PS]/min ⁻¹)	11.5 [15.6]/2,800
	総排気量 (cc)	778
	最大トルク N·m [kgf·m]/min ⁻¹	43.1 [4.4]/2,200
タイヤ (前後輪とも)	5.70-12-6PR	
燃料タンク容量	(L)	20

整地・運搬・積込・転圧機械

油圧シヨベル

アタッチメント類

整地・運搬・積込・転圧機械

コンプレッサー・エア工具

発電機・ウェルダ

モーターグレーダー

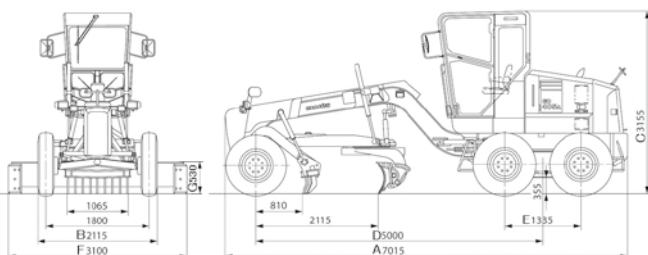

品目コード	R-GR03100000		
メーカー	コマツ		
型式	GD405A-3		
運転整備質量 (kg)	9,900		
寸法 (mm)	A 全長	7,015	
	B 全幅 (車体)	2,115	
	C 全高	3,155	
	D 軸距	5,000	
	E タンデムホイール中心距離	1,335	
フレード装置 (mm)	F 全幅	3,100	
	G 全高	530	
	厚さ	16	
性能	最小回転半径 (m)	5.9	
	走行速度 (km/h)	4 速 / 前進	46.5
		2 速 / 後進	23.9
エンジン	定格出力 (kW[ps]/min ⁻¹)	92.0 [125]/2,300	
	排気量 (L)	5.883	
使用燃料	軽油		
燃料タンク容量 (L)	215		

ポンプ類

パイプレータ類

小型機械・工具類

車両・高所作業車

クレーン

ハウス・トイレ・備品

資材類

資料