



03

# キャリー

(1 ~ 2.5 トンクラス) 特教 技

整地・運搬・積込・転圧機械



C12R-B



C30R-2B

油圧ショベル

アタッチメント類

整地・運搬・積込・転圧機械

コンプレッサ・エア工具

発電機・ウェルダ

ポンプ類

バイブレーター類

小型機械・工具類

車両・高所作業車

クレーン

ハウス・トイレ・備品

資材類

資料

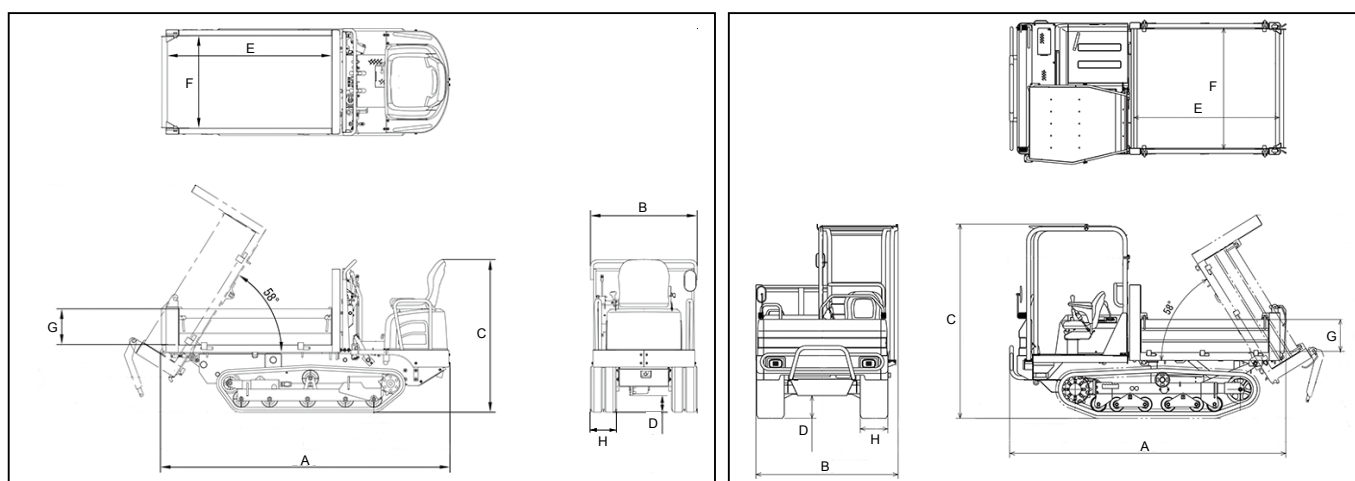

品目コード		R-CD01001000		R-CD01501000	R-CD02501000	
クラス呼称		1t		1.5t	2.5t	
メーカー		ヤンマー		クボタ	ヤンマー	
型式		C12R	C12R-B	RG-25Y	C30R-2	C30R-2B
機械質量	(kg)	880	880	1,170	2,290	2,290
性能	最大積載量 (kg)	990	990	1,800	2,500	2,500
	最大ダンプ角度 (度)	58	58	58	58	58
	荷台容量 平積/山積 (m <sup>3</sup> )	0.40/0.52	0.40/0.52	0.64/0.90	0.88/1.24	0.88/1.24
	速度 前進・後進 (km/h)	0 ~ 5.5	0 ~ 5.5	0 ~ 7.4・0 ~ 5.0	0 ~ 11	0 ~ 11
	接地圧 (積載時) (kPa) [kgf/cm <sup>2</sup> ]	34.3 [0.35]	34.3 [0.35]	—	55.2 [0.56]	55.2 [0.56]
寸法 (mm)	A 全長	2,570	2,570	2,965	3,200	3,200
	B 全幅	950	950	1,310	1,650	1,650
	C 全高	1,355	1,355	1,540	2,255	2,255
	D 最低地上高	150	150	195	265	265
	E 荷台長さ (内側)	1,470	1,470	1,660	1,685	1,685
	F 荷台幅 (内側)	830	830	1,200	1,410	1,410
	G 荷台高	320	320	320	370	370
	H クローラー幅	230	230	280	320	320
エンジン	名称	2TNE68	2TE67L-FW3	クボタ D902-E3B	3TNV88-FFW	3TNV88-BDFW
	定格出力 (kW [PS]/min <sup>-1</sup> )	7.7 [10.5]/2,800	7.7 [10.5]/2,800	16.1 [21.9]/3,200	24.6 [33.4]/3,000	25.4 [34.5]/3,000
使用燃料		軽油	軽油	軽油	軽油	軽油
燃料タンク容量	(L)	14.5	14.5	20	40	40

※C30R-2はキャノピが標準装備となります。



C50R-3C



MST-1500VD

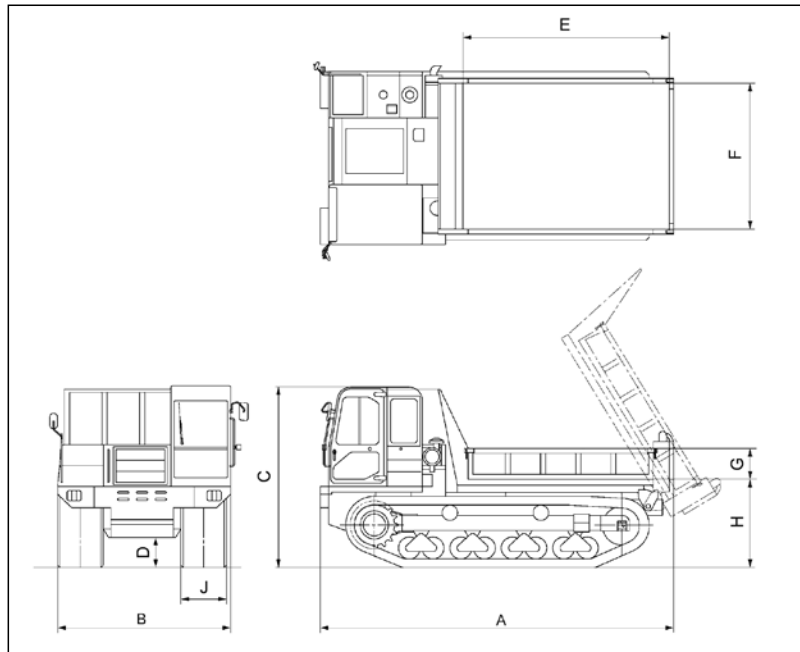
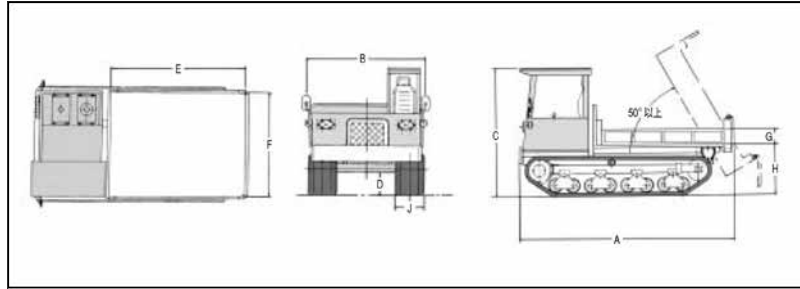

品目コード		R-CD03501000		R-CD07001000	
クラス呼称		3.5t		7t	
メーカー		ヤンマー		諸岡	
型式		C50R-3A	C50R-3C	MST-600VD	MST-1500VD-3
機械質量 (kg)		4,900	5,290	4,000 (運転質量)	9,580 (運転質量)
性能	最大積載量 (kg)	3,800	3,800	3,800	7,000
	速度 前進・後進 (km/h)	0 ~ 10	0 ~ 9.2	0 ~ 11	0 ~ 11
	接地圧 空車時 (kPa)	16.7/29.4 (積載時)	18.2/31.4 (積載時)	15.7	16.6
寸法 (mm)	A 全長	4,540	4,540	3,790	5,500
	B 全幅	2,000	2,000	1,950	2,660
	C 全高	2,675	2,675	2,270	2,880
	D 最低地上高	450	435	330	530
	E 荷台長さ (内側)	2,500	2,500	2,150	3,100
	F 荷台幅 (内側)	1,850	1,850	1,700	2,200
	G 荷台高	300	300	350	350
	H 地上~荷台底面距離	1,080	1,080	1,010	1,350
	J クローラー幅	450	450	500	700
エンジン	名称	ヤンマー 4TNV106-NTB	いすゞ 4JJ1X	クボタ V3308-DI-T	三菱 6M60-TLE3A
	定格出力 (kW [PS]/min <sup>-1</sup> )	67.7 [92]/2,500	72 [97.9]/2,200	54.0 [75]/2,200	145 [197]/2,100
	総排気量 (L)	—	2,999	3,567	7,545
使用燃料		軽油	軽油	軽油	軽油
燃料タンク容量 (L)		95	95	75	156