



03

ブルドーザー

(7トンクラス)

技

NETIS登録番号

KT-130102-A: D3K2



D31PX

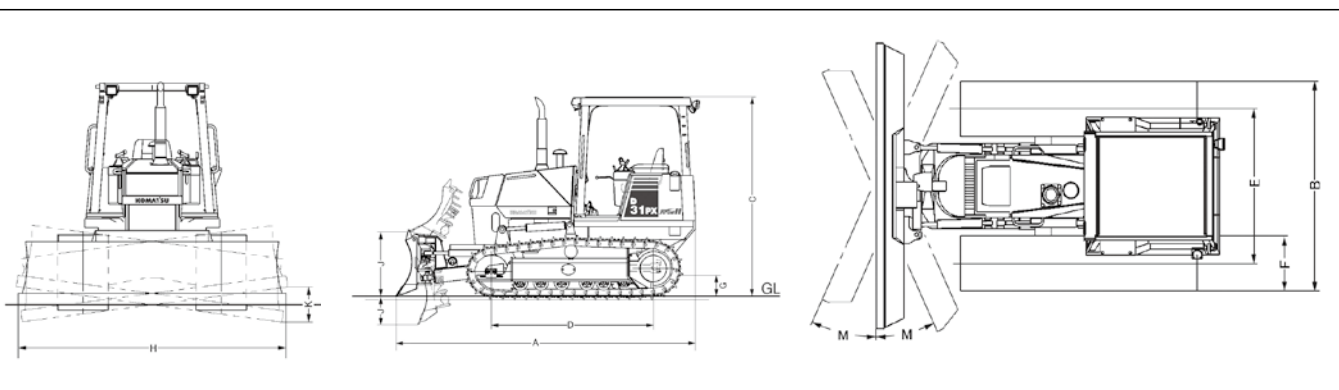

D3K2

油圧
シヨベルアタッチ
メント類整地・運搬・
積込・転圧
機械コンブ
レッサー・
エア工具発電機・
ウェルダー

ポンプ類

パイプ
レーター類小型機械・
工具類車両・
高所
作業車

クレーン

ハウス・
トイレ・
備品

資材類

資料

品目コード		R-BD00701000	
クラス呼称		7t 湿地	
メーカー		コマツ	CAT
型式		D31PX-21	D3K2
機械質量 (kg)		7,610	8,775
接地圧 (kPa) [kgf/cm ²]		28.4 [0.29]	31 [0.32]
寸法 (mm)	A 全長	3,975	4,255
	B 全幅 (車体)	2,250	2,360
	C 全高	2,720	2,795
	D 接地長	2,185	2,250
	E 履帯中心距離	1,650	1,725
	F 履帯幅	600	635
	G 最低地上高	385	315
ブレード装置	H ブレード幅 (mm)	2,875	3,150
	ブレード高 (mm)	790	860
	J 最大上昇量/下降量 (mm)	920/315	730/575
	K チルト量 (mm)	395	440
M アングル角度 (度)	25	24	
走行速度 (km/h)	前進 1速 / 2速 / 3速	3.4/5.6/8.5	0 ~ 9.0 (無段階)
	後進 1速 / 2速 / 3速	4.1/6.5/8.5	0 ~ 10.0 (無段階)
最小回転半径 (m)		1.8	—
エンジン	名称	SAA4D102E-2-B	Cat C4.4
	総排気量 (L)	3.92	4.4
	定格出力 (kW [PS]/min ⁻¹)	56 [76]/2,000	64 [87]/2,200
使用燃料		軽油	軽油
燃料タンク容量 (L)		165	195
尿素水タンク容量 (L)		—	19

※7t湿地マシンコントロール機の設定もございます。