



● 油圧ブレーカー使用上のご注意



02

ア
タ
ッ
チ
メ
ン
ト
類

- ブレーカー、クラッシャーなどは、シリンダーストロークエンドで作業しないでください

シリンダーはストロークエンドに多少の余裕を残して作業してください。

ストロークエンドで作業すると、シリンダー及び本体に大きな負荷が生じ、シリンダー及びアタッチメントの寿命を著しく縮めます。

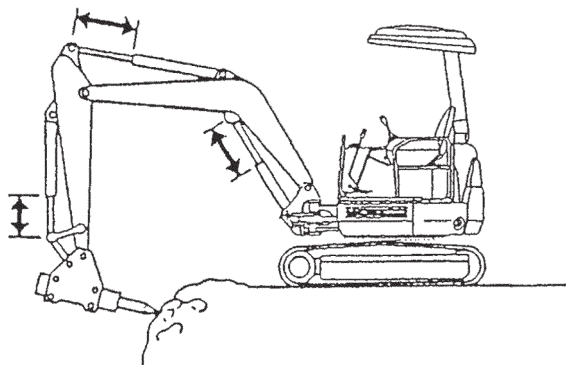

- 30 秒以上打ち続けしないでください

同一箇所を 30 秒間打ち続けても割れないときは、打撃位置を変えてください。

打撃を続けると油温が上昇し、アキュムレーターの不具合、シリンダーシールの劣化の原因となりますので避けてください。

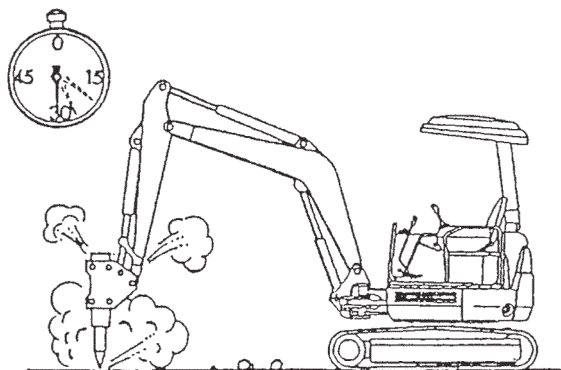

- チゼルをこじらないでください

チゼルをこじるとサイドボルト若しくはチゼルの折損や、またはブッシュ類の摩耗原因となります。

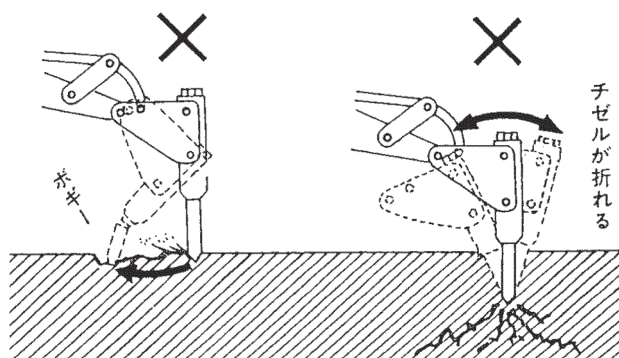

- 破砕以外の作業にブレーカーを使用しないでください

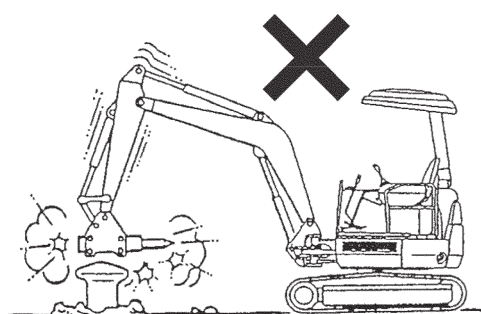
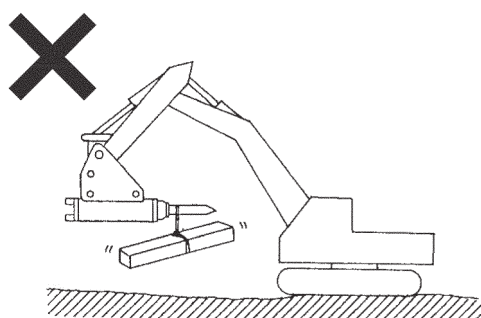

(コベルコ建機油圧ショベル取扱説明書「ブレーカー作業時の禁止事項」より抜粋)

油 圧
ショベル

ア
タ
ッ
チ
メ
ン
ト
類

整地・運搬・
積込・転圧
機械

コ
ン
ブ
レ
ッ
サ
ー
・
エ
ア
工
具

発
電
機
・
ウ
ェ
ル
ダ
ー

ポ
ンプ
類

パ
イ
プ
レ
ー
タ
ー
類

小
型
機
械
・
工
具
類

車
両
・
高
所
作
業
車

ク
レー
ン

ハ
ウ
ス
・
ト
イ
レ
・
備
品

資
材
類

資
料